

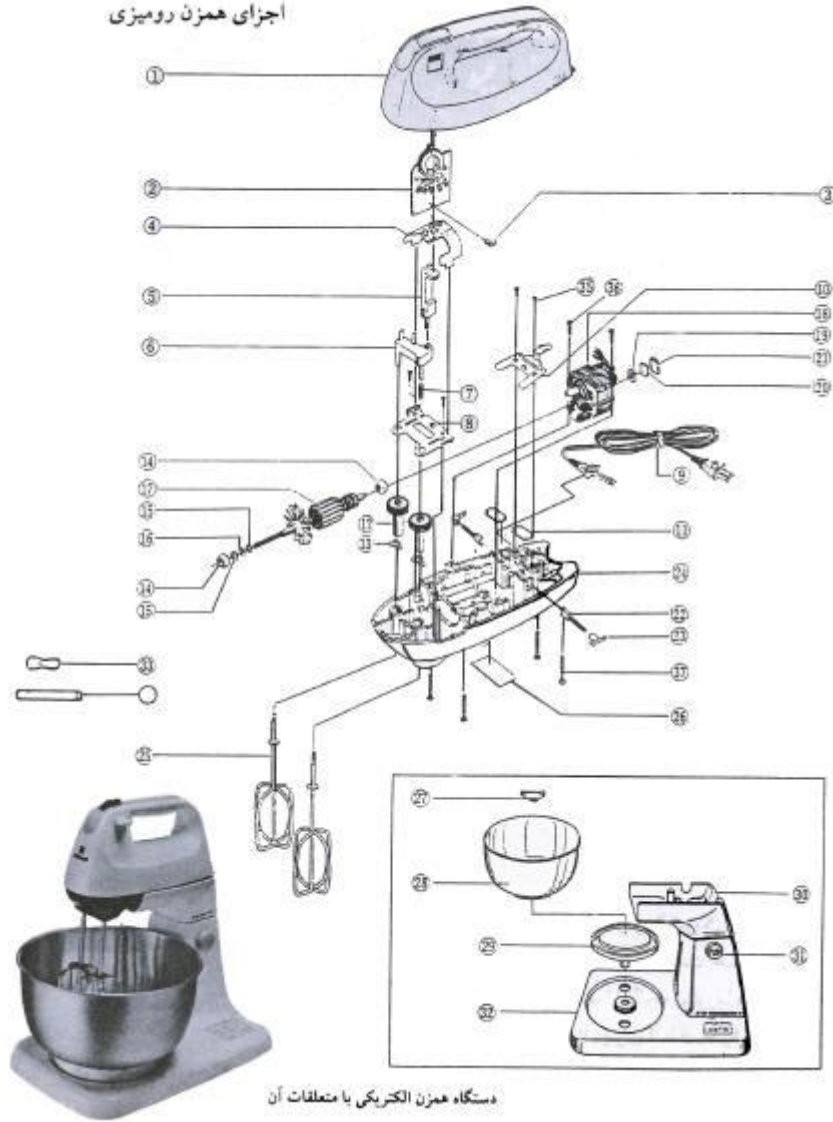

اجزاء همزن رو میزی:

- ۱- حفاظ موتور ۲- کلید ۳- دیود ۴- صفحه حفاظ ۵- بالا برنده ۶- بالا برنده زیرین ۷- فنر بالا برنده ۸- نگهدارنده یاتاقان A و ۹- سیم رابط ۱۰- نگهدارنده یاتاقان B و ۱۱- نگهدارنده زغال ۱۲- چرخ دنده ۱۳- واشر چرخ دنده ۱۴- یاتاقان بدون روغن ۱۵- واشر تنظیم فاصله C و ۱۶- واشر تنظیم فاصله A و ۱۷- روتور یا آرمیچر ۱۸- استاتور ۱۹- نمد B و ۲۰- نگهدارنده محور (شفت) ۲۱- لاستیک نگهدارنده ۲۲- زغال ۲۳- ترمینال زغال ۲۴- بدنه ۲۵- همزن ۲۶- صفحه مشخصات ۲۷- کلاهک ۲۸- کاسه ۲۹- پایه چرخان ۳۰- پایه ۳۱- کلید فشاری ۳۲- پایه اصلی (تکیه گاه) ۳۳- رابط سیم ۳۴- لوله لاستیکی حفاظ سیم رابط .

اجزای همزن رومیزی



دستگاه همزن الکتریکی با متعلقات آن

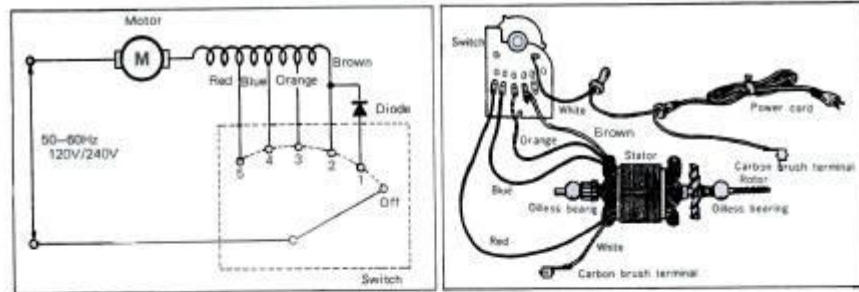

مدار الکتریکی همزن

دیاگرام شماتیک سیم‌کشی همزن

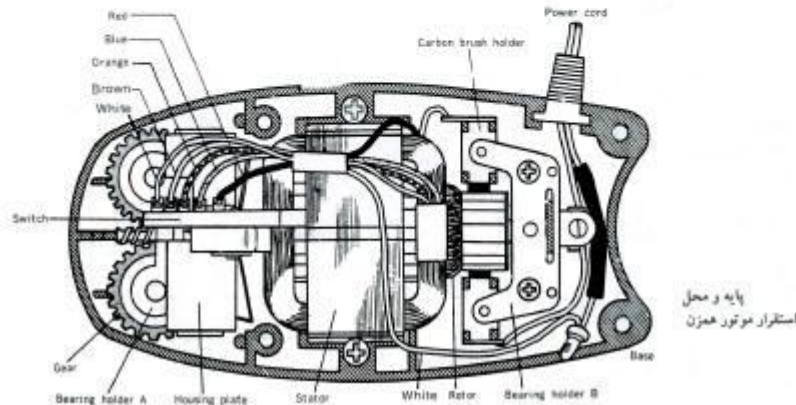

مراحل باز کردن دستگاه همزن رومیزی :

۱- باز کردن محفظه موتور ، کلید و بالا برنده

الف- پیچ های بدنه و پایه را باز کنید تا بدنه موتور و بالا برنده بتواند از هم جدا شوند.

ب کلید می تواند از صفحه نگهدارنده آن جدا شود . بعد از بیرون کشیدن کلید ، بالا برنده زیرین و خار آن را بر دارید.

ج- دو ترمینال دیود را قطع کرده و آن را از جای خود خارج کنید.

۲- باز کردن چرخ دنده -

الف - ابتدا چرخ دنده ها را مانند شکل علامت گذاری کنید تا موقع مونتاژ به اشکال بر خورد نکنید.

ب- صفحه بدنه و نگهدارنده یا تاقان A را بردارید. پس از آن چرخ دنده ها را بیرون بکشید.

۳- سیم رابط و زغال

الف- نگهدارنده یا تاقان B را بر داشته سپس زغال نگهدار و زغال را از جای خود خارج کنید.

ب- سیم برق متصل به ترمینال های زغال و کلید را قطع کنید هنگام بر داشتن زغال ها بایستی هر دو زغال را با هم بر داشت و مراقب باشید که فنر ها تغییر شکل غیر عادی ندهند.

۴- روتور، استاتور و یاتاقان بدون روغن (با توجه به شکل)

الف- نگهدارنده یاتاقان های A, B را باز کنید.

ب- پیچ نگهدارنده استاتور را باز کنید. سپس روتور، استاتور، یاتاقان ها، واشر، نمد B، نگهدارنده شفت و لاستیک نگهدارنده شفت را می توان از قسمت اصلی جدا کرد.

۵- باز کردن پایه و کلید.

الف - تکیه گاه را بچرخانید تا قسمت کفه دستگاه به طرف بالا قرار گیرد.

ب- مطابق شکل یک پیچ گوشتی بین ساقه و پایه قرار دهید و پایه را با کمی فشار روی ناحیه A از قسمت B جدا کنید.

ج- با توجه به شکل برای در آوردن شستی باید توسط پیچ گوشتی، قلاب یا فک را خم کنید و شستی را در آورید. البته شستی توسط خار کوچکی در گیر است.

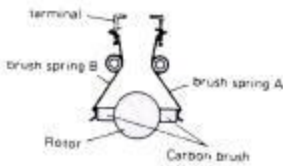
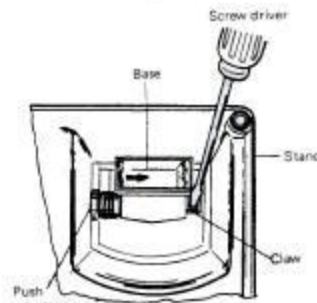
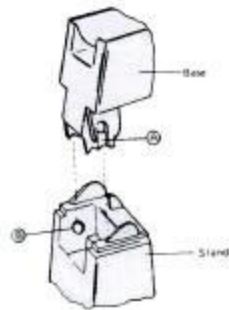
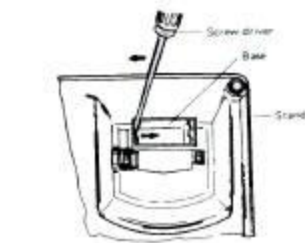
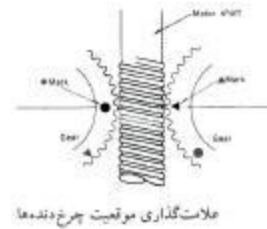
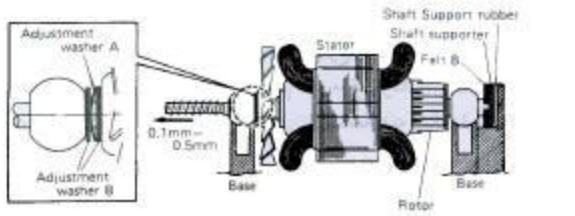
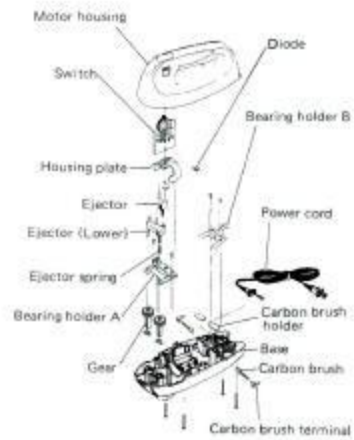
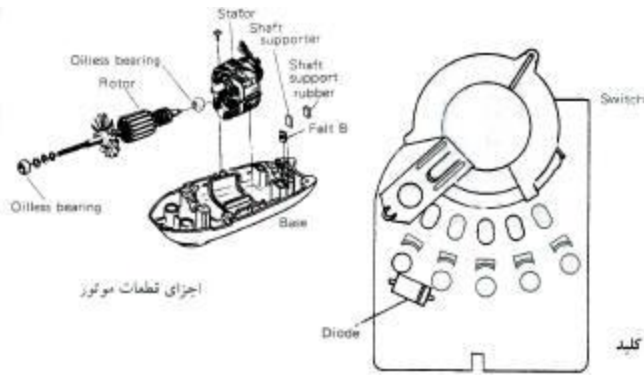

مراحل مونتاژ همزن:

- ۱- بدنه و کلید-هنگام مونتاژ بدنه موتور ابتدا خار بالا برنده و بالا برنده زیرین و کلید را در محل خود قرار دهید. سپس بالا برنده را روی بدنه موتور قرار دهید. وبعد با گرفتن بالا برنده با دست از خارج ، بدنه موتور را در جای خود نصب کنید. بعد از مونتاژ تست کنید که کلید و بالا برنده درست عمل می کنند.

۲- اتصال دیود-هویه را پس از اتصال ترمینال ها از محل اتصال بر دارید. زیرا امکان خرابی دیود در صورت تماس با دمای بالای هویه وجود دارد.

۳- چرخ دنده - هنگام مونتاژ یا تعویض چرخ دنده باید به علامت گذاری روی چرخ دنده ها توجه نمود. اگر علایم با هم برابر نباشند پره های همزن چپ و راست هنگام کار با یکدیگر در گیر خواهند شد.

۴- زغال- برای جاگذاری زغال ها و فنر بایستی دقت شود که فنر ها تغییر شکل ندهند و به هنگام تعویض زغال ها باید هر دو زغال با هم تعویض گردند و هر دو فنر زغال ها را با فشار یکسانی روی تیغه کلکتور قرار دهند.

۵- روتور واستاتور- هنگام مونتاژ روتور واستاتور بایستی محور روتور طوری در یاتاقان تنظیم شود که روتور به راحتی حول محور خود بچرخد. در حالیکه روتور را با دست نگهداشته اید نگهدارنده یاتاقان های A,B را در جای خود قرار دهید. زمانیکه این نگهدارنده ها در جای خود قرار گیرند، روتور به راحتی خواهد چرخید.

۶- پایه و تکیه گاه (ساقه)- برای سوار کردن پایه روی تکیه گاه یا ساقه ، با توجه به شکل ابتدا بایستی نقاط A,B مقابل هم قرار گیرند، سپس با اندک فشار پایه را بر روی ساقه دستگاه جا زد.

تذکر: در صورتی که روتور حول محورش حرکتی روان نداشته باشد یا با استاتور تماس داشت با استفاده از یک چکش چوبی ضرباتی آرام به استاتور یا یاتاقان بزنید تا روتور حرکتی روان داشته باشد.

سرویس و نگهداری همزن رو میزی - رجوع شود به همزن دستی .

عیب یابی و تعمیر همزن رو میزی - رجوع شود به همزن دستی.

پایان

